

Swegon **CASA**[®] Central

Blues | Salsa | Samba | Tango



Käsikirja

FI

Handbok

SE

Håndbok

NO

Handbook

EN



Varoituksia ja huomautuksia

Tämä dokumentti on tarkoitettu kaikille, jotka osallistuvat Swegon CASA liesikuvun käyttöön tai asennustöihin. Lue tämä käyttöohje, ennen kuin käytät liesikupua. Säilytä ohje myöhemmä käyttöä varten. Mikäli kadotat ohjeen, voit ladata sen nettisivuiltamme.

Liesikupua ei ole tarkoitettu lasten (alle 8 v.) tai sellaisten henkilöiden käyttöön, joiden aistit, fyysiset ominaisuudet, henkiset ominaisuudet tai tiedon ja kokemuksen puute rajoittavat laitteen turvallista käyttöä. Nämä henkilöt voivat käyttää laitetta turvallisuudestaan vastaavan henkilön valvonnassa tai ohjeiden mukaisesti.

Keittiön yleispoisto

Keittiön yleispoistoa ei tule tehdä liesikuvun kautta silloin, kun liesikuvun kanava on liitetty ilmanvaihtokoneen erillispoistoyhteeseen. Ilmanvaihtokoneen erillispoisto ohittaa lämmöntalteenoton ja sen käyttö vaikuttaa koneen vuosiyhtösuhteeseen.

Käyttöönotto

Asennus, säätö ja käyttöönotto tulee suorittaa paikallisten määräysten mukaisesti. Liesikuvun ilmavirtojen säädössä tulee huomioida koko asunnon ilmanvaihto.

Liesikuvun saa yhdistää vain määräysten mukaiseen hormiin. Kerrostalossa tarvitaan aina taloyhtiön lupa.

Turvaetäisyys

Liesikuvun ja keittotason etäisyys toisistaan tulee olla vähintään: 400 mm (suositus 500 mm, sähköliesi) 650 mm (kaasuliesi).

Noudata mahdollisia viranomaisten tai lieden valmistajan antamia erillisohteita. Konsultoi aina paikallisia paloviranomaisia, jos asennat liesikuvun alle 500 mm etäisyydelle liedestä.

Korvausilma

Riittävän korvausilman tuomisesta huonetilaan on huolehdittava. Erityisesti jos liesikuvun lisäksi käytetään tulisijaa.

Huoltotoimenpiteet

Käyttäjän toimesta tehtävät huoltotoimenpiteet rajoittuvat laitteen pintojen ja rasvasuodattimien puhdistukseen.

Älä koskaan liekitä ruokia liesikuvun alla.

Vaatimuksenmukaisuusvakuutus:

<https://serviceportal.swegon.com/fi/docs/docH>



Sisällysluettelo

| | |
|--|----|
| Varoituksia ja huomautuksia..... | 2 |
| 1. Yleistä | 4 |
| 2. Asennus..... | 4 |
| 3. Käyttöönotto..... | 4 |
| 4. Käyttö | 5 |
| 5. Huolto ja ylläpito | 5 |
| 6. Lisävarusteet..... | 7 |
| 6.1 Ulkoiset ohjaukset..... | 7 |
| 6.2 Safera-turvatekniikka | 7 |
| 6.3 Free flow -kuvut & poistoilmaventtiili | 7 |
| 6.4 Ext out 230 V rele | 7 |
| 6.5 Ilmamäärän säätölaite | 7 |
| 6.6 Kuristinlaatikko..... | 7 |
| 6.7 Liesikuvun balansointiyksikkö..... | 7 |
| 7. Tekniset tiedot..... | 8 |
| 7.1 Säätkäyrät..... | 8 |
| 7.1.1 Perusilmanvaihto..... | 8 |
| 7.1.2 Tehostusilmanvaihto..... | 8 |
| 7.2 Kärynsieppauskyky..... | 9 |
| 7.3 Äänitiedot..... | 10 |
| 7.4 Äänenvaimennus (Blues, Salsa & Samba)..... | 10 |
| 7.5 Kytkenät..... | 11 |
| 7.6 Sisäiset kytkenät | 11 |
| 7.7 Liitäntätehot | 11 |

HUOM! Manuaalin alkuperäiskieli on suomi.

1. Yleistä

Liesikuvulla on keskeinen rooli kodin ilmanvaihtojärjestelmässä. On tärkeää, että liesikupu poistaa käryt tehokkaasti ja hiljaisesti.

Kaikki Swegon CASA -liesikuvut sulautuvat tyylikkään ja selkeälinjaisen muotoilunsa ansiosta erittäin hyvin osaksi modernin keittiön kalustusta. Suunnittelussa on kiinnitetty erityistä huomiota käyttömukavuuteen, ja kuvuissa on suosittu sileitä, helposti puhdistettavia pintoja. Metalliset rasvasuodattimet on helppo puhdistaa. Kupujen valaistus on toteutettu huoltovapailla LED-valoilla (4000 K).

2. Asennus

Kaikki kuvut on varustettu ulkoisella teholähteellä, joka toimii päävirtakatkaisijana. Kuvun kytkemistä varten tarkoitettu pistorasia tulee asentaa helposti saavutettavaan paikkaan.

Katso yksityiskohtaiset asennusohjeet kuvun mukana toimitetusta erillisestä asennusohjeesta.

3. Käyttöönotto

Liesikupu on asennuksen jälkeen heti valmis käyttöön, kun keittiön yleispoistoa ei tehdä kuvun kautta.

Perusilmavirran säätö tehdään (läppä kiinni) avaamalla läpässä olevia reikiä. Toimitettaessa kaikki läpän perusilmavirran reiät ovat kiinni. Katso perusilmavaihdon säätökäyrästä luvusta Tekniset tiedot.

Ilmavirta saadaan mittaamalla liesikuvun sisällä olevasta säätöläpästä paine-ero ja lukemalla kuvaajasta säätöasentoa vastaava ilmavirta. Paine mitataan säätöläpän varren vieressä olevasta reiästä seuraavan kuvan mukaisesti. Ilmavirran mittaamista varten kuvun varusteissa on reiällinen läpivientikumi.

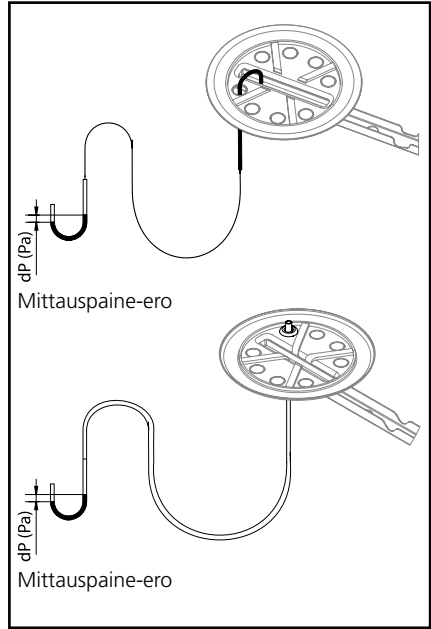

Tehostusilmavirtaa voi säätää äänenvaimennin- tai kuristinlaatikossa olevan venttiilin avulla. Jos venttiiliä säädetään, tulee paine mitata venttiilistä seuraavan kuvan mukaisesti. Mittauksen helpottamiseksi säätöläpän voi vääntää käsin kokonaan auki. Jos mittaus suoritetaan äänenvaimennin- tai kuristinlaatikko avoimena, todellinen ilmavirta liesikuvulta on noin 3 l/s mitattua pienempi, mitoituksen ollessa 25 l/s.

Katso tehostusilmavaihdon säätökäyrästä luvusta Tekniset tiedot.

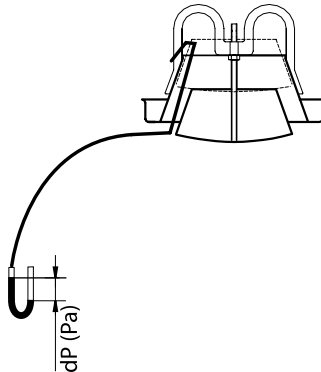

4. Käyttö

Swegon CASA -liesikuvuissa on kosketuspaneeli (pl. Tango), jonka avulla kuvun toimintaa ohjataan. Paneelin merkkivalot himmenevät automaattisesti kun kupua ei käytetä. Tango-kuvussa on käytettävissä samat ohjaustoinnot ja ilmaisimet, ohjaus on toteutettu painikkein, jotka sijaitsevat kuvun sivulla.

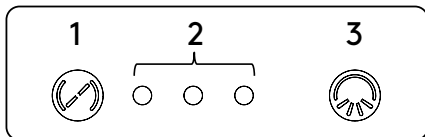

1. Kuvun läpän ohjaus.

(pl. Blues Free Flow & Tango Free Flow)

Kuvun läpän aukioloajaksi voidaan valita joko 30, 60 tai 120 minuuttia. Jokainen painallus lisää aukioloaikaa pykälällä ja neljäs painallus sulkee läpän. Painamalla ohjauspainiketta pitkään valitaan aukioloajaksi 10 tuntia (viilennykseen kesällä, toimintoa ei tule käyttää lämmityskaudella)

2. Läpän aukiolon ilmaisin.

(pl. Blues Free Flow & Tango Free Flow)

Merkkivalojen määrä ilmaisee valitun läpän aukioloajan. Kun yksikään valoista ei pala, läppä on kiinni.

1 valo = 30 min

2 valoa = 60 min

3 valoa = 120 min

1+3 valo = 10 h

3. Kuvun valaisimen ohjaus.

Kuvun valo sytytetään ja sammutetaan painikkeella. Kuvun valaisimen teho on tehdasasetuksena 75 %.

Valaisimen tehoa voidaan säätää painamalla painiketta pitkään, jolloin valon kirkkaus muuttuu. Painamalla painiketta uudelleen kirkkaus muuttuu toiseen suuntaan. Kun kirkkaus on sopiva, odota hetki koskemat-painikkeeseen kunnes valo vilkahtaa asetuksen tallentumisen merkiksi.

5. Huolto ja ylläpito

Huolehdi liesikuvun ja rasvasuodattimen säännöllisestä puhdistuksesta. Muuten kuvun kärnsieppauskyky heikkenee huomattavasti ja kertyvä rasva saattaa aiheuttaa palovaaran.

Pinnat

Puhdista liesikuvun pinnat kostealla pyyhkeellä ja miedolla astianpesuaineella. Älä käytä puhdistukseen hankausaineita tai liuottimia.

Rasvasuodatin

Normaalissa käytössä rasvasuodatin tai suodattimet tulee puhdistaa noin kaksi kertaa kuukaudessa. Suodatin puhdistetaan pesemällä käsin lämpimässä vedessä. Rasvasuodattimen pesu astianpesukoneessa saattaa aiheuttaa suodattimen pinnan värin muuttumista.

Poistoilmaventtiili

(pl. Blues Free Flow, Tango 70 & Tango Free Flow)

Äänenvaimennin- tai kuristinlaatikon sisällä oleva poistoilmaventtiili on puhdistettava 10 vuoden välein nuohouksen yhteydessä, tai tarvittaessa useammin.

Swegon suosittelee tarkistamaan venttiilin kerran vuodessa ja puhdistamaan tarvittaessa. Venttiilin likaantuminen riippuu ruoanlaittovasta ja siitä miten usein ruokaa tehdään.

Parhaiten poistoilmaventtiiliin pääsee käsiksi avaamalla äänenvaimennin- tai kuristinlaatikon oheisten kuvien mukaisesti. Samba-kuvussa venttiiliin pääsee käsiksi kuvun alakautta poistamalla rasvasuodattimen.

Tango 70 Central -kuvuissa on vakiona kanavaan asennettava tehostosilmamäärän säätölaite CHA.

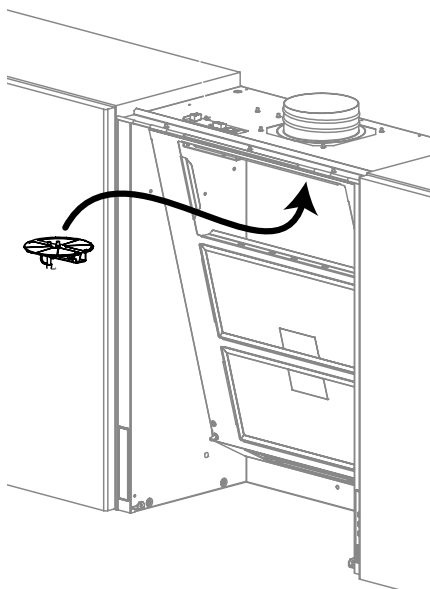
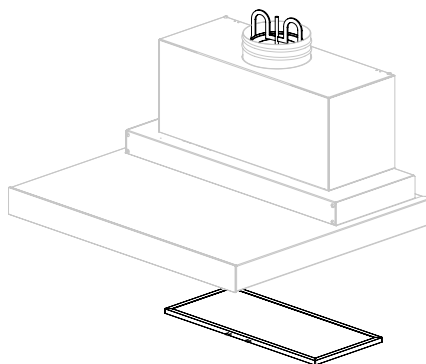
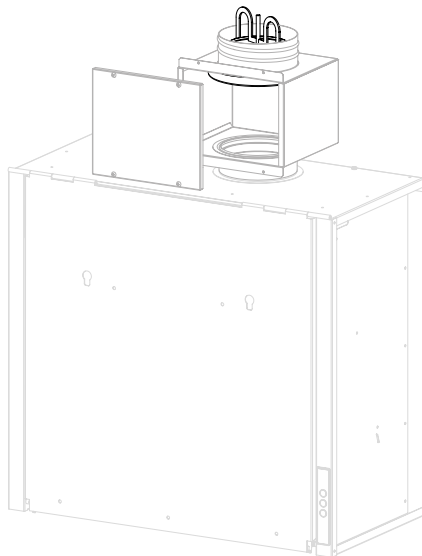
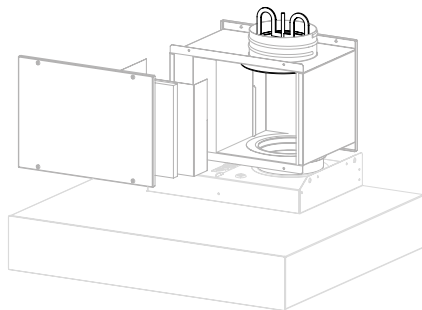

FI

6. Lisävarusteet

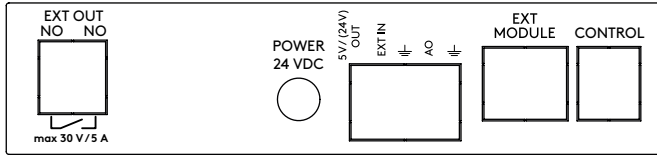

6.1 Ulkoiset ohjaukset

Koneeseen voidaan kytkeä seuraavat ohjaukset:

- **Ext out:** Kuvun läpän asentotieto. (max 30 V, 5 A)
- **5 V / (24 V) out:** 5 V jänniteulostulo, max. 200 mA. (Safera)
- **Ext in:** Kuvun läpän ja valon ohjaus. (Safera)
- **AO:** Ei käytössä.
- **Ext module:** Ei käytössä.
- **Control:** Ei käytössä.

6.2 Safera-turvatekniikka

Liesikupuihin on helposti kytkettävissä lisävarusteena Safera-liesivahti, jonka sähkön syöttö tapahtuu kuvusta.

Safera-liesivahti ohjaa kuvun läpän auki ja sytyttää valon, kun liesi kytketään päälle. Järjestelmä on oppiva, joten ensimmäisillä käyttökerroilla voi esiintyä viivettä. Kuvun läppä sulkeutuu ja valo kytkeytyy pois päältä käytön loputtua, jälkituuletusviiveen jälkeen. Jälkituuletuksen kesto on automaattinen ja kestää muutamasta minuutista maksimissaan 45 minuuttiin.

Lisäksi Blues-liesikupu on saatavana integroidulla Safera Siro -liesivahdilla varustettuna sammutusyksiköllä.

Safera-turvatekniikalla varustettujen liesikupujen mukana toimitetaan Saferan käyttöohjeet.

Safera-takuu

Safera-tuotteelle on voimassa Safera tuotetakuu. Saferan vastuu tuotteen vioista ja virheistä rajoittuu takuuohjeiden mukaisesti virheellisen tuotteen korjaamiseen tai vaihtamiseen, mikäli pakottavasta lainsäädännöstä ei muuta johdu. Safera ei anna muuta takuuta, kuten takuuta tuotteen soveltuvuudesta yleiseen tai erityiseen käyttötarkoitukseen.

Tuotteet eivät vähennä tai poista loppukäyttäjän tai asiakkaan vastuuta noudattaa voimassaolevia viranomais määräyksiä, eikä vastuuta toimia huolellisesti omaisuus- ja henkilövahinkojen välttämiseksi. Loppukäyttäjä on vastuussa henkilö- ja omaisuusvakuutustensa voimassa pitämisestä. Safera ei ole vastuussa mistään tuotteen virheellisestä toiminnasta tai toimimattomuudesta aiheutuneista henkilö-, esine- tai taloudellisista vahingoista, sikäli kuin pakottava laki sallii tällaisen rajoituksen.

6.3 Free flow -kuvut & poistoilmaventtiili

Free flow -kupujen kierteelliseen kaulukseen on mahdollista asentaa erikseen ostettava Ø 125 mm poistoilmaventtiili (3202).

6.4 Ext out 230 V rele

(CHR)

Ulkoisella releellä voidaan ohjata 230 V ulkoisia laitteita läpän asentotiedon perusteella.

KytKentäohje toimitetaan lisävarusteen mukana.

6.5 Ilmamäärän säätölaite

(CHA)

Liesikuvun kanavayhteen sisään asennettava tehostusilmamäärän säätölaite.

6.6 Kuristinlaatikko

(CSB)

Liesikuvun päälle kanavayhteeseen asennettava kuristinlaatikko (sisältää KSO-venttiilin).

6.7 Liesikuvun balansointiyksikkö

(CHB)

Liesikuvun balansointiyksiköllä on mahdollista tasapainottaa Central-liesikuvun tehostuksen ja yleispoiston (perusilmavirta) tekemä alipaine huonetilaan päätelaitteen kautta.

7. Tekniset tiedot

7.1 Säätökäyrät

7.1.1 Perusilmanvaihto

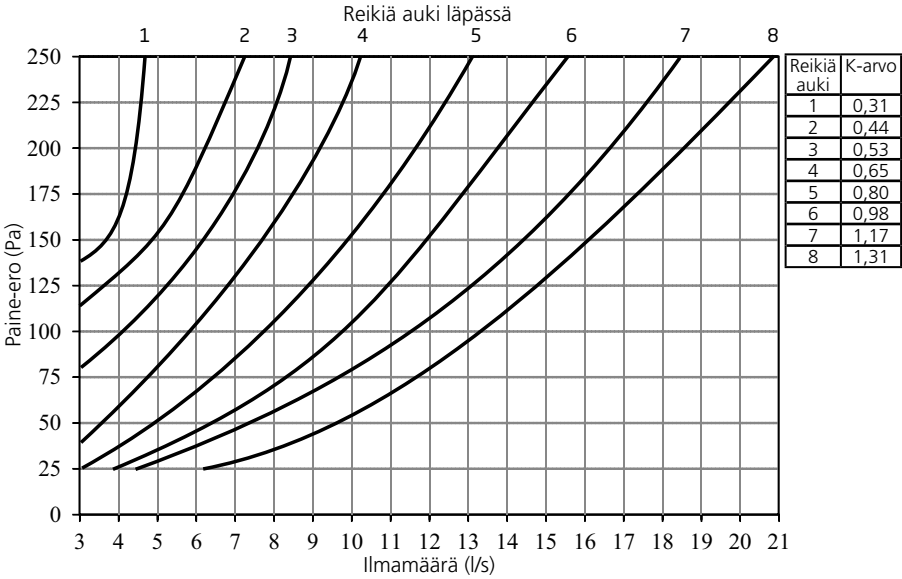

7.1.2 Tehostusilmanvaihto, KSO-125

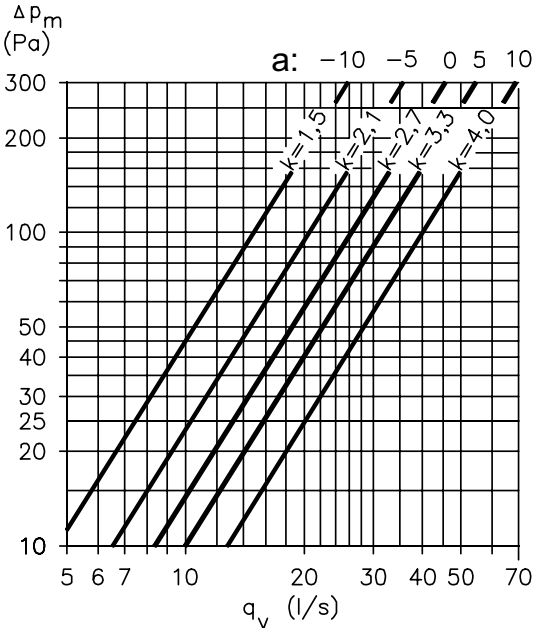

CHA tehostusilmamäärän säätölaitteen säätökäyrät löytyvät tuotteen asennusohjeesta.

7.2 Kärnsieppauskyky

Blues

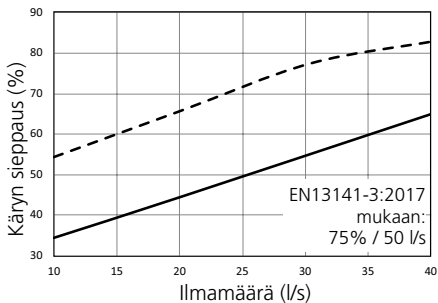

Salsa

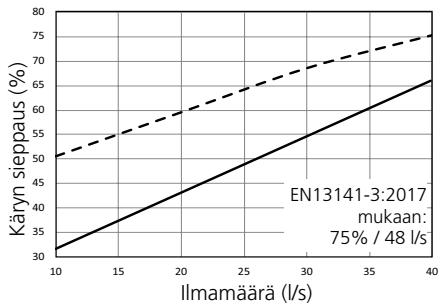

Tango

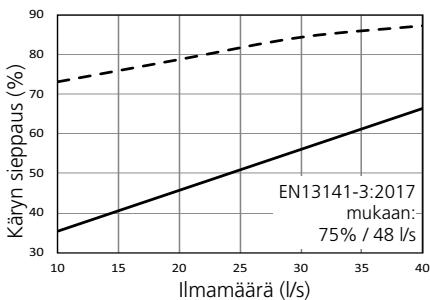

Tango 70

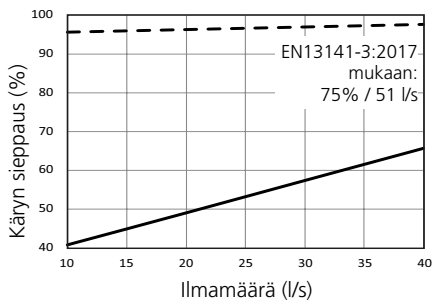

Samba

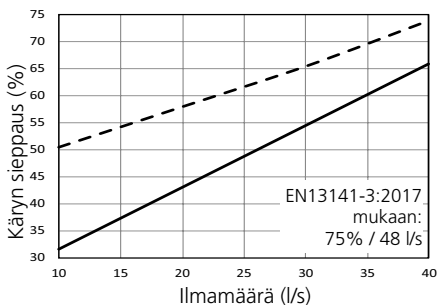

Liesikuvat on testattu standardin IEC 61591:2005 (— — —) (Tango 70 testattu 30 mm takapeitelistalla) ja EN13141-3:2017 (—) mukaan. Mittaukset on tehty 60 cm etäisyydellä liedestä.

7.3 Äänitiedot Blues | Samba

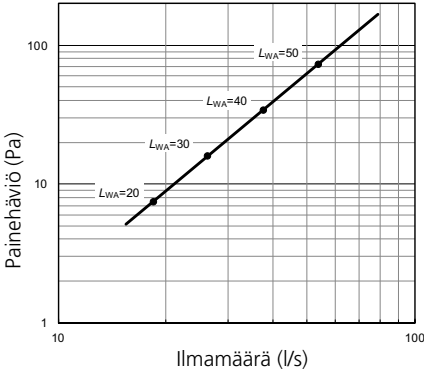

Salsa

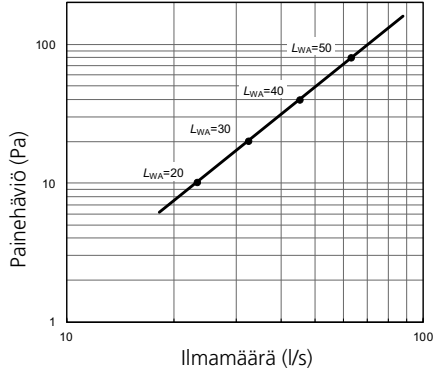

Tango

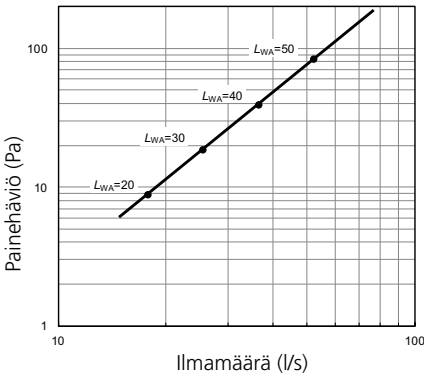

Tango 70 + CHA

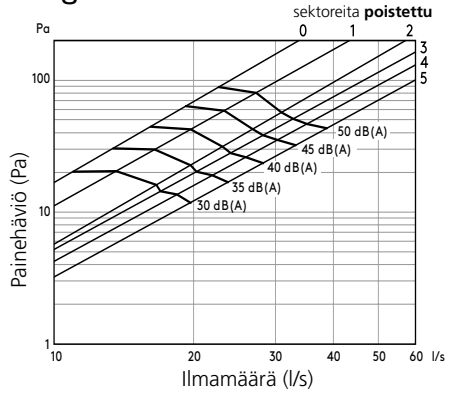

Liesikuvut on testattu standardin ISO 5135 mukaan.

FI

7.4 Äänenvaimennus (Blues, Salsa & Samba)

| Venttiilin vaimennus (dB), f (Hz) | | | | | | | |
|-----------------------------------|--------|--------|--------|---------|---------|---------|---------|
| 63 Hz | 125 Hz | 250 Hz | 500 Hz | 1000 Hz | 2000 Hz | 4000 Hz | 8000 Hz |
| 21 | 16 | 12 | 11 | 11 | 13 | 6 | 6 |

Huoneiden välisen kanaviston ilmaääneneristävyyden testausstandardit: SFS-EN-ISO 10140-2:2010, SFS-EN-ISO 717-1:2012, Suomen rakentamismääräyskokoelma C1

Huoneiden välisen ilmakehän yksikköääneneristysluku: Swegon CASA Central, $D_{n,e,w}$ 65 dB, TTL AR12-2014-246229

Viktig information

Detta dokument är avsett för alla som deltar i installationsarbete för eller användning av en Swegon CASA spiskåpa. Läs denna bruksanvisning innan du använder spiskåpan. Spara anvisningen för framtida bruk. Om anvisningen kommer bort, kan du ladda ned en ny från vår webbplats.

Spiskåpan är inte avsedd att användas av barn (under 8 år) eller av personer vars sinnen, fysiska eller mentala egenskaper eller brist på kunskap och erfarenhet begränsar säker användning av spiskåpan. Sådana personer kan använda spiskåpan om de står under uppsikt av en person som svarar för deras säkerhet, eller enligt instruktion.

Kökets allmänventilation

Om spiskåpans kanal är ansluten till ventilationsaggregatets separata frånlufts kanal, ska kökets allmänventilation inte ske via spiskåpan. Ventilationsaggregatets separata frånlufts kanal går förbi värmeåtervinningen och användning av den påverkar aggregatets årsverkningsgrad.

Drifttagning

Installation, inställning och drifttagning ska genomföras enligt lokala bestämmelser. Vid inställning av spiskåpans luftflöden måste man ta hänsyn till hela bostadens ventilation.

Spiskåpan får endast anslutas till en skorsten som överensstämmer med bestämmelserna. I höghus krävs alltid tillstånd av fastighetsbolaget.

Säkerhetsavstånd

Det inbördes avståndet mellan spiskåpan och spisens plan ska vara minst: 400 mm (rekommendation 500 mm, elspis) 650 mm (gasspis).

Beakta separata anvisningar från myndigheterna eller spistillverkaren. Konsultera alltid din lokala sotarmästare före installation om det inbördes avståndet mellan spiskåpan och spisen är mindre än 500 mm.

Ersättningsluft

Se till att tillräckligt mycket ersättningsluft tas in i rumsutrymmet.

Detta gäller i synnerhet om det förutom spiskåpan också används en eldstad.

Serviceåtgärder

De serviceåtgärder som användaren kan utföra själv begränsas till rengöring av apparatens ytor och fettfiltren.

Flambera aldrig under spiskåpan.

EG-försäkran om överensstämmelse

<https://serviceportal.swegon.com/fi/docs/docH>



Innehållsförteckning

| | |
|---|----|
| Viktig information | 12 |
| 1. Allmänt | 14 |
| 2. Installation | 14 |
| 3. Drifftagning | 14 |
| 4. Användning | 15 |
| 5. Service och underhåll | 15 |
| 6. Tillbehör | 17 |
| 6.1 Externa styrfunktioner | 17 |
| 6.2 Safera säkerhetsteknik | 17 |
| 6.3 Free Flow-kåpor och frånluftsventil | 17 |
| 6.4 Ext out-relä för 230 V | 17 |
| 6.5 Reglerenhet för luftmängd | 17 |
| 6.6 Strypningslåda | 17 |
| 6.7 Balanseringsenhet för spiskåpan | 17 |
| 7. Tekniska data | 18 |
| 7.1 Reglerkurvor | 18 |
| 7.1.1 Grundventilation | 18 |
| 7.1.2 Forcerad ventilation | 18 |
| 7.2 Osuppfångningsförmåga | 19 |
| 7.3 Ljuddata | 20 |
| 7.4 Ljuddämpning (Blues, Salsa och Samba) | 20 |
| 7.5 Anslutningar | 21 |
| 7.6 Interna anslutningar | 21 |
| 7.7 Anslutningseffekter | 21 |

1. Allmänt

Spiskåpan har en central roll i hemmets ventilationssystem. Det är viktigt att spiskåpan avlägsnar matos effektivt och tyst.

Tack vare den eleganta och distinkta formgivningen smälter alla Swegon CASA spiskåpor in väl som en del av det moderna kökets inredning. Vid designen har särskild uppmärksamhet lagts på användningskomfort och kåporna har släta, lättrenjorda ytor. Fettfiltren av metall är också lätta att rengöra. Kåpornas belysning består av underhållsfria LED-lampor (4 000 K).

2. Installation

Alla kåpor är försedda med en extern effektkälla, som också fungerar som huvudbrytare. Det vägguttag som är avsett för anslutning av kåpan ska installeras på en lättåtkomlig plats.

Se detaljerade installationsinstruktioner i den installationsanvisning som medföljer kåpan.

3. Drifttagning

Spiskåpan är klar att ta i bruk direkt efter installationen, om kökets allmänventilation inte sker via kåpan.

Inställningen av grundluftflödet görs (spjället stängt) genom att man öppnar befintliga hål i spjället. Vid leverans är alla hål för grundluftflödet tillslutna. Se reglerkurvan för grundventilation i avsnittet "Tekniska data".

Luftflödet erhålls genom att mäta tryckdifferensen över reglerpjället inuti spiskåpan och sedan avläsa det luftflöde som motsvarar reglerläget. Trycket mäts i hålet bredvid reglerpjällets arm enligt den övre bilden till höger. I spiskåpens tillbehörspåse finns en halförsedd gummigenomföring för mätning av luftflödet.

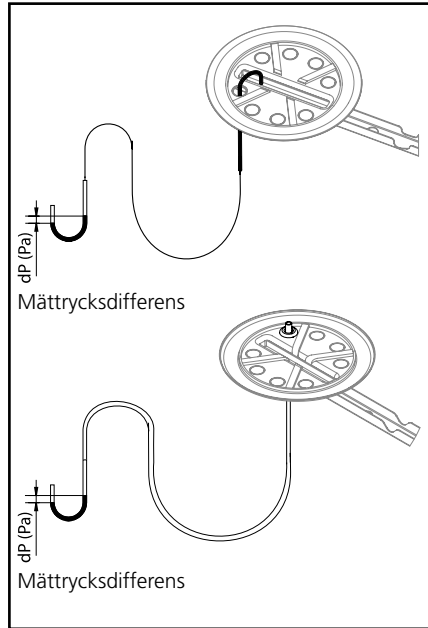

Luftflödet för forcerad ventilation kan ställas in med hjälp av ventilen som finns i ljuddämpar- eller strypningslådan. Om ventilen ska ställas in, ska trycket mätas i ventilen enligt bilden nedan. För att underlätta mätningen kan reglerpjället öppnas helt för hand. Om mätningen genomförs med ljuddämpar- eller injusteringsdelen öppen, blir det verkliga luftflödet från spiskåpan ca 3 l/s lägre än den uppmätta, när dimensioneringen är 25 l/s.

Se reglerkurvan för forcerad ventilation i avsnittet "Tekniska data".

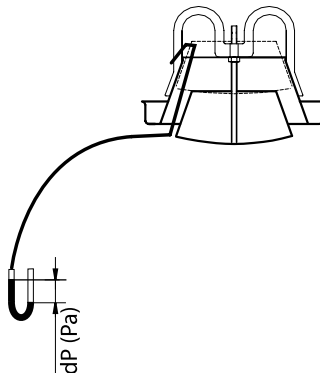

SE

4. Användning

På Swegon CASA spiskåpor finns en pekpanel (utom på Tango), med vars hjälp man styr kåpens funktioner. Panelens signallampor dämpas automatiskt när kåpan inte används. Tango-kåpan erbjuder samma styrfunktioner och indikeringar, men styrningen sker med knappar som är placerade på kåpens sida.

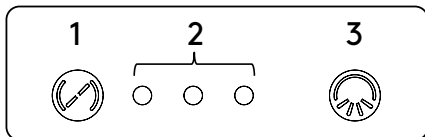

1. Styrning av kåpens spjäll. (utom Blues Free Flow och Tango Free Flow)

Öppethållningstiden för spiskåpens spjäll kan väljas till 30, 60 eller 120 minuter. Varje tryckning ökar öppethållningstiden ett steg och vid fjärde tryckningen stängs spjället. Genom en långvarig tryckning på manöverknappen hålls spjället öppet under 10 timmar (för svalka under sommaren, funktionen ska inte användas under uppvärmningssäsongen).

2. Indikering av spjällöppning. (utom Blues Free Flow och Tango Free Flow)

Antalet signallampor indikerar den öppethållningstid som har valts för spjället. Spjället är stängt om ingen lampa är tänd.
1 lampa = 30 minuter
2 lampor = 60 minuter
3 lampor = 120 minuter
lampa 1 + lampa 3 = 10 h

3. Styrning av spiskåpens belysning. Kåpens belysning tänds och släcks med knapp. Belysningens effekt är som fabriksinställning 75 %.

Belysningens effekt kan regleras genom långvarig tryckning på knappen, då ljusstyrkan ändras. Genom en förnyad tryckning på knappen ändras ljusstyrkan åt andra hållet. När ljusstyrkan är lagom, vänta ett ögonblick utan att röra knappen tills ljuset blinkar för att indikera att inställningen sparas.

5. Service och underhåll

Se till att spiskåpa och fettfilter rengörs regelbundet. Annars minskar osuppfångningsförmågan betydligt och ansamlat fett kan orsaka brandrisk.

Ytor

Rengör spiskåpens ytor med en fuktig duk och mildt diskmedel. Använd inga puts- eller lösningsmedel för rengöring.

Fettfilter

I normal användning ska fettfiltret eller fettfiltren rengöras ungefär två gånger per månad. Ett filter rengörs genom tvätt för hand i varmt vatten. Om ett fettfilter diskas i diskmaskin kan det orsaka att färgen på filtrets yta ändras.

Frånluftsventil

(utom Blues Free Flow, Tango 70 och Tango Free Flow)

Frånluftsventilen inuti ljuddämpar- eller strypningslådan ska rengöras vart 10:e år i samband med sotning, eller oftare vid behov.

Swegon rekommenderar att man kontrollerar ventilen en gång om året och rengör den vid behov. Hur ventilen smutsas ned är beroende av matlagningssättet och av hur ofta man lagar mat.

Bäst kommer man åt frånluftsventilen genom att öppna ljuddämpar- eller strypningslådan enligt bilderna till höger. På Samba-kåpan kommer man åt ventilen från kåpans undersida, genom att ta bort fettfiltret.

Tango 70 Central-kåporna har som standard en reglerenhet CHA för forceringsluftmängd, som installeras i kanalen.

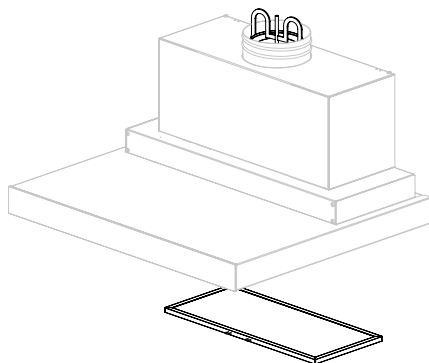
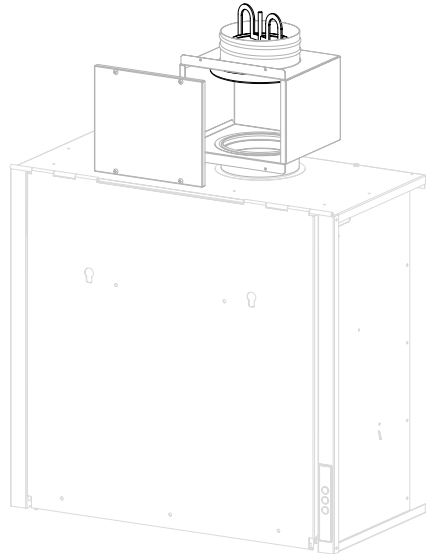
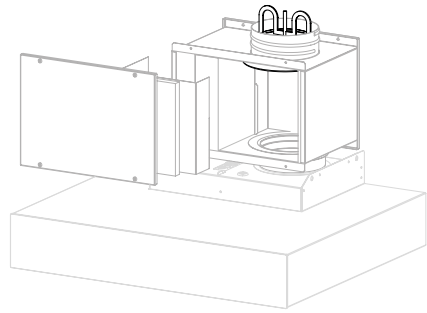

6. Tillbehör

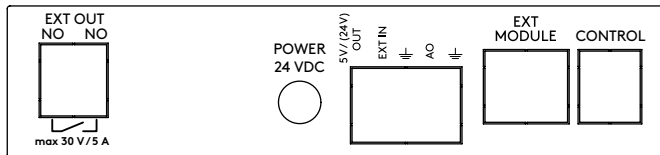

6.1 Externa styrfunktioner

Följande styrfunktioner kan anslutas till aggregatet:

- **Ext out**: Signal spjälläge. (max 30 V, 5 A)
- **5 V / (24 V) out**: 5 V spänningsutgång, max. 200 mA. (Safera)
- **Ext in**: Styrning av kåpens spjäll och belysning. (Safera)
- **AO**: Används inte.
- **Ext module**: Används inte.
- **Control**: Används inte.

6.2 Safera säkerhetsteknik

Tillbehöret Safera spisvakt kan lätt anslutas till spiskåporna – elmatningen sker från kåpan.

Safera spisvakt styr kåpens spjäll till öppet läge och tänder belysningen när spiskåpan tillkopplas. Systemet är adaptivt, vilket innebär att fördröjningar kan uppträda vid de första användningstillfällena. Kåpens spjäll stängs och belysningen släcks med en kort tidsfördröjning för eftervädring efter avslutad användning. Eftervädringstiden styrs automatiskt och varar från några minuter till maximalt 45 minuter.

Till spiskåpan Blues finns det också möjlighet att få en släckenhets försedd med integrerad Safera Siro spisvakt.

Saferas bruksanvisning medföljer spiskåpor som är utrustade med Safera säkerhetsteknik.

Safera-garanti

Safera-produkter omfattas av Saferas produktgaranti. Enligt garantivillkoren begränsas Saferas garanti för material- och tillverkningsfel till reparation eller byte av den felaktiga produkten, om inte tvingande lagstiftning föranleder något annat. Safera lämnar ingen annan garanti, såsom garanti för produktens lämplighet för något allmänt eller specifikt användningsändamål.

Produkterna minskar eller eliminerar inte slutanvändarens ansvar att följa gällande myndighetsbestämmelser, och inte heller ansvaret för genomtänkt handlande för att undvika egendoms- och personskador. Slut användaren är ansvarig för att hålla sin person- och egendomsförsäkring giltig. Safera är inte ansvarig för några person- eller saksador eller ekonomiska skador orsakade av felaktig funktion eller utebliven funktion hos produkten, om tvingande lag tillåter en sådan begränsning.

6.3 Free Flow-kåpor och frånluftsventil

På Free Flow-kåporas gängförsedda krage kan en Ø 125 mm frånluftsventil (3202) monteras (köps separat).

6.4 Ext out-relä för 230 V (CHR)

Baserat på spjällets lägessignal kan man med ett externt relä styra externa apparater för 230 V. Inkopplingsanvisning levereras tillsammans med tillbehöret.

6.5 Reglerenhet för luftmängd (CHA)

Reglerenhet för forceringsluftmängd, för installation i spiskåpens kanalanslutning.

6.6 Strypningslåda (CSB)

Strypningslåda för installation i kanalanslutningen ovanpå spiskåpan (innehåller en KSO-ventil).

6.7 Balanseringsenhet för spiskåpan

(CHB)

Med en balanseringsenhet för spiskåpan är det möjligt att via terminalen balansera det undertryck som Central-spiskåpan genom forcering och allmänventilation (grundluftflöde) skapar i bostaden.

7. Tekniska data

7.1 Reglerkurvor

7.1.1 Grundventilation

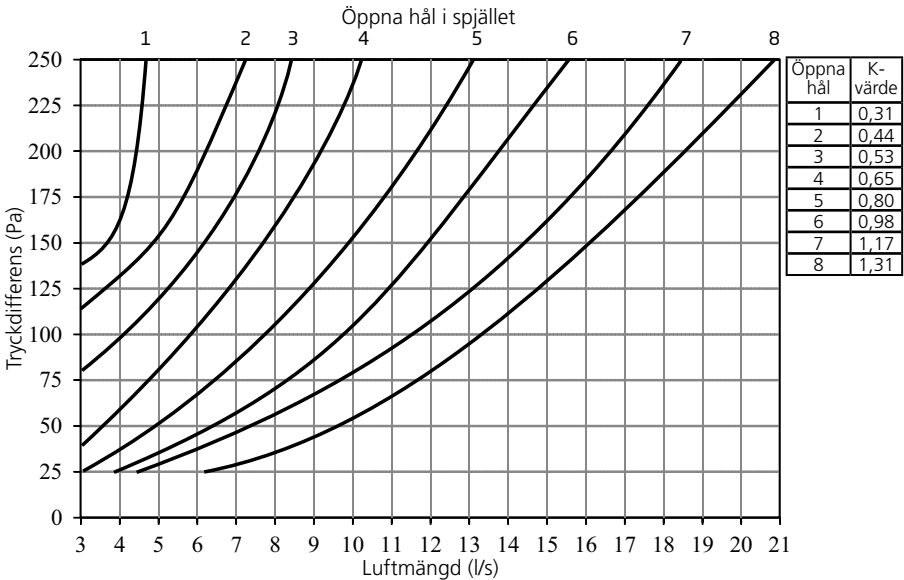

7.1.2 Forcerad ventilation, KSO-125

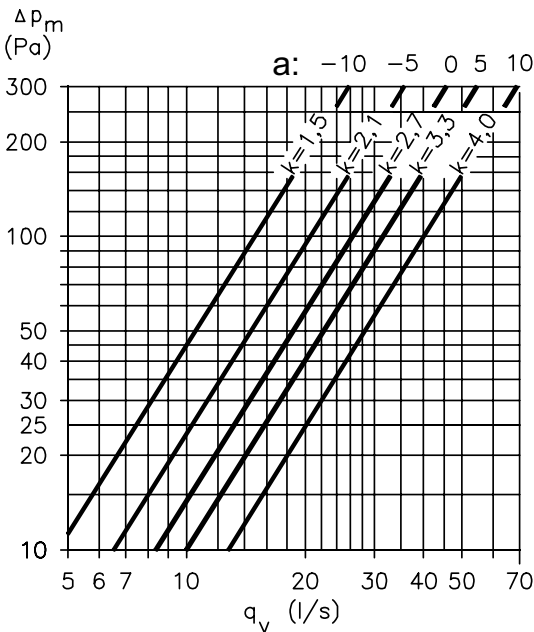

Inställningskurvorna för **CHA** reglerenhet för luftmängd finns i produktens installationsanvisning.

7.2 Osuppfångningsförmåga

Blues

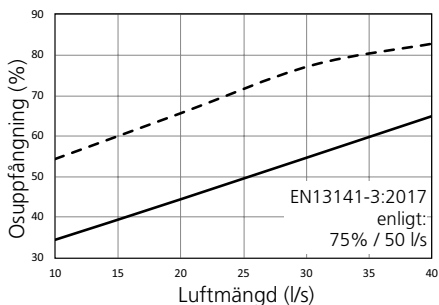

Salsa

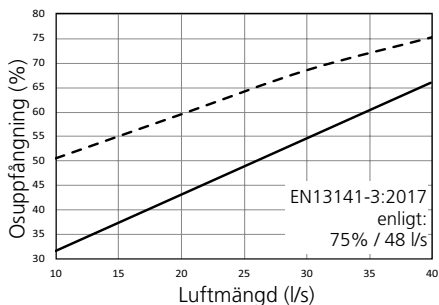

Tango

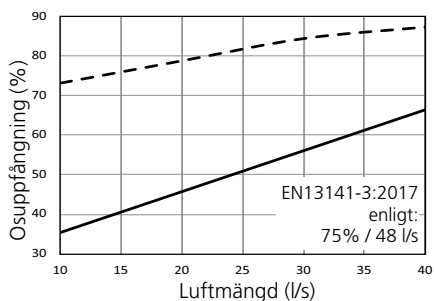

Tango 70

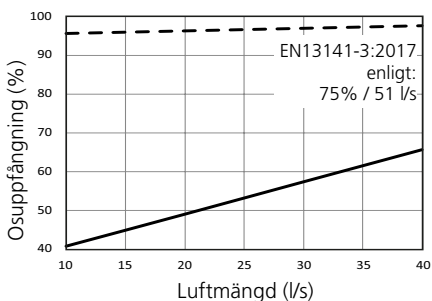

Samba

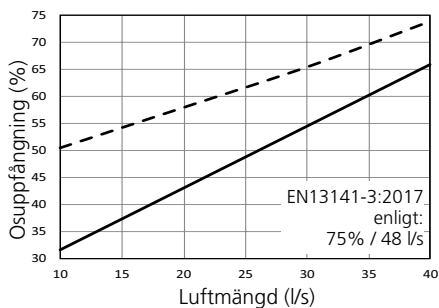

Spiskåporna är testade enligt standarden IEC 61591:2005 (— — —) (Tango 70 testad med 30 mm täckplåtlist) och EN13141-3:2017 (—). Mätningarna har utförts på avståndet 60 cm från spisen.

7.3 Ljuddata

Blues | Samba

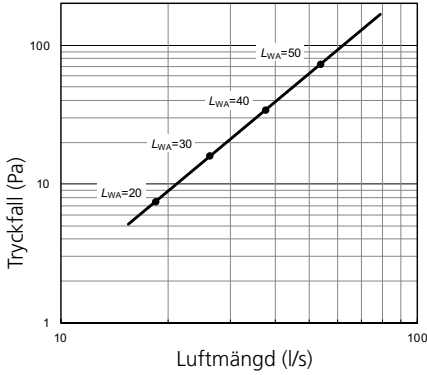

Salsa

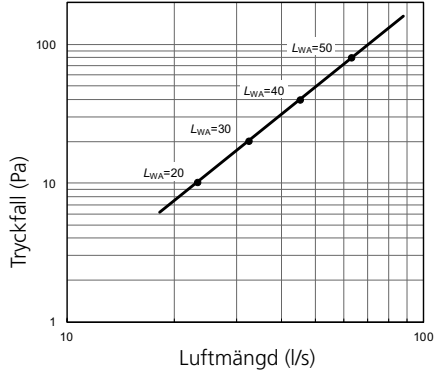

Tango

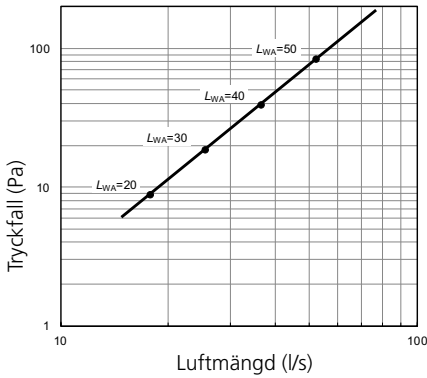

Tango 70 + CHA

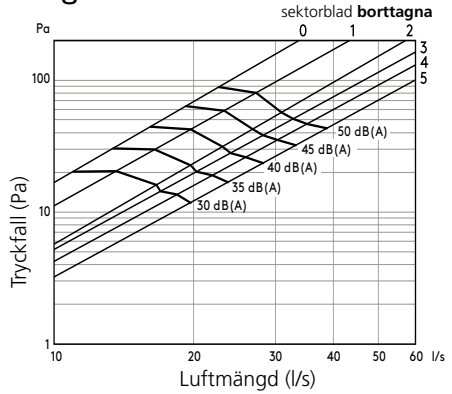

Spiskåporna är testade enligt standarden ISO 5135.

SE 7.4 Ljuddämpning (Blues, Salsa och Samba)

| Ventilens dämpning (dB), f (Hz) | | | | | | | |
|---------------------------------|--------|--------|--------|----------|----------|----------|----------|
| 63 Hz | 125 Hz | 250 Hz | 500 Hz | 1 000 Hz | 2 000 Hz | 4 000 Hz | 8 000 Hz |
| 21 | 16 | 12 | 11 | 11 | 13 | 6 | 6 |

Förmåga att isolera luftburna ljud mellan rum
SFS-EN-ISO 10140-2:2010, SFS-EN-ISO 717-1:2012, Finlands byggbestämmelsesamling C1

Isoleringstal för luftkanaler mellan rum

Swegon CASA Central

$D_{n,e,w}$ 65 dB

TTL AR12-2014-246229

7.5 Anslutningar

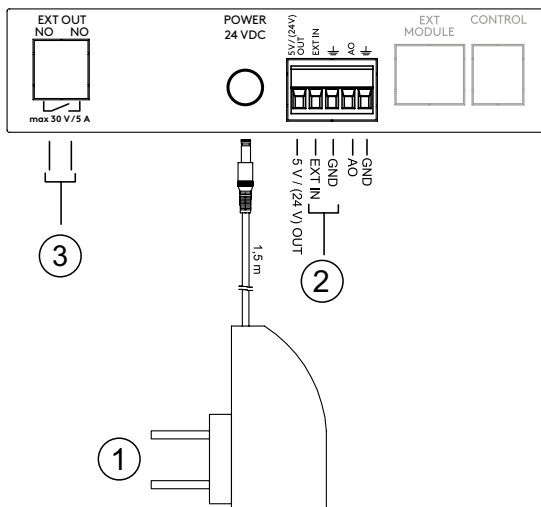

1. Effektkälla 24 V
2. Ext in: styrning av spjäll och belysning (med potentialfri kontaktsignal)*
3. Ext out: signal spjälläge (normalt öppen)*

*) Kontaktdon i tillbehörspåsen.

7.6 Interna anslutningar

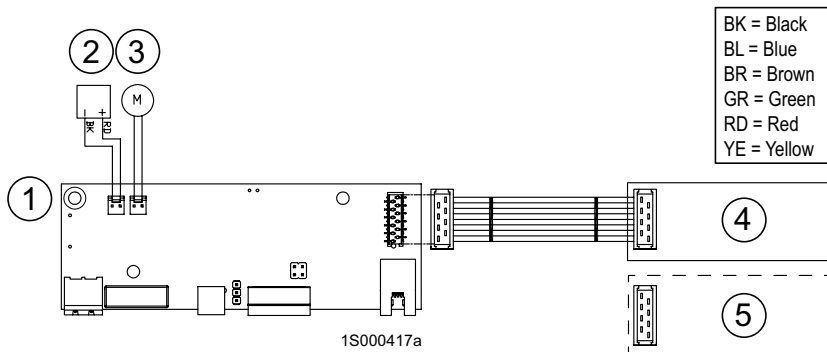

BK = Black
BL = Blue
BR = Brown
GR = Green
RD = Red
YE = Yellow

1. Styrkort
2. LED-belysning (4 000 K)
3. Spjällmotor
4. Kontrollpanel med pekelektronik
5. Kontrollpanel med knappar (Tango)

7.7 Anslutningseffekter

| | Blues, Samba, Salsa, Tango | Kåpa + spisvakt Safera Safety |
|------------------|----------------------------|-------------------------------|
| Effektkälla | 24 V, 12 W, 0,5 A | 24 V, 20 W, 0,83 A |
| Belysningseffekt | 8 W | 8 W |
| Totaleffekt | 12 W | 20 W |



Viktig informasjon

Dette dokumentet henvender seg til alle som er med på å installere eller bruke en Swegon CASA kjøkkenhette. Les gjennom denne bruksanvisningen før du tar i bruk kjøkkenhetten. Ta vare på bruksanvisningen for framtidig bruk. Hvis du skulle miste bruksanvisningen, kan du laste ned en ny fra nettstedet vårt.

Kjøkkenhetten er ikke beregnet for å bli brukt av barn under åtte år eller av personer med sansemessige, fysiske eller psykiske funksjonshemninger eller av personer med manglende kunnskap og erfaring, som kan være til hinder for sikker bruk av kjøkkenhetten. Disse personene kan likevel bruke kjøkkenhetten under tilsyn av en person som er ansvarlig for sikkerheten deres, eller ifølge instruksjoner.

Kjøkkenets generelle ventilasjon

Hvis kjøkkenhettens kanal er koplet til ventilasjonsaggregatets separate avtrekkskanal, skal kjøkkenets generelle ventilasjon ikke skje via kjøkkenhetten. Ventilasjonsaggregatets separate avtrekkskanal går forbi varmegjenvinningen, og bruk av den påvirker aggregatets årsvirkningsgrad.

Igangkjøring

Montering, innstilling og igangkjøring skal gjennomføres i henhold til lokale bestemmelser. Ved innstilling av kjøkkenhettens luftmengder må du ta hensyn til hele boligens ventilasjon.

Kjøkkenhetten skal bare kobles til en skorstein som er i henhold til forskriftene. I boligblokker er det alltid påkrevd med tillatelse fra borettslaget eller tilsvarende.

Flambering må aldri utføres under kjøkkenhetten.

Sikkerhetsavstand

Avstanden mellom kjøkkenhetten og komfyren skal være minst: 400 mm (anbefaling 500 mm, elektrisk komfyr) 650 mm (gasskomfyr).

Følg spesielle anvisninger fra myndighetene eller komfyrprodusenten. Konsulter alltid din lokale feiermester før installasjon hvis avstanden mellom kjøkkenhetten og komfyren er mindre enn 500 mm.

Erstatningsluft

Sørg for at tilstrekkelig mye erstatningsluft slippes inn i romvolumet.

Dette er spesielt viktig hvis det i tillegg til kjøkkenhetten også finnes et ildsted som brukes.

Servicetiltak

Servicetiltakene som brukeren selv kan utføre, begrenser seg til rengjøring av apparatets overflater og fettfiltere.

EU-erklæring om samsvar

<https://serviceportal.swegon.com/fi//docs/docH>



Innhold

| | |
|---|----|
| Viktig informasjon | 22 |
| 1. Generelt | 24 |
| 2. Montering..... | 24 |
| 3. Igangkjøring | 24 |
| 4. Bruk | 25 |
| 5. Service og vedlikehold | 25 |
| 6. Tilbehør..... | 27 |
| 6.1 Eksterne styrefunksjoner | 27 |
| 6.2 Safera sikkerhetsteknikk..... | 27 |
| 6.3 Free Flow-hetter og avtrekksluftventil..... | 27 |
| 6.4 Ext out-relé for 230 V | 27 |
| 6.5 Reguleringsenhet for luftmengde..... | 27 |
| 6.6 Strupingsboks..... | 27 |
| 6.7 Balanseringsenhet for kjøkkenheten | 27 |
| 7. Tekniske data..... | 28 |
| 7.1 Reguleringskurver | 28 |
| 7.1.1 Grunnventilasjon..... | 28 |
| 7.1.2 Forsert ventilasjon | 28 |
| 7.2 Osoppfangingsevne | 29 |
| 7.3 Akustikkdata..... | 30 |
| 7.4 Lyddemping (Blues, Salsa og Samba)..... | 30 |
| 7.5 Tilkoblinger..... | 31 |
| 7.6 Interne tilkoblinger | 31 |
| 7.7 Tilkoblingseffekter | 31 |

Merk: Håndbokens originalspråk er finsk.

1. Generelt

Kjøkkenhetten spiller en viktig rolle i boligens ventilasjonssystem. Det er viktig at kjøkkenhetten fjerner osen effektivt og stille.

Med den elegante og rene formgivningen passer alle Swegon CASA kjøkkenhetter godt inn som en del av den moderne kjøkkeninnredningen. Ved design av produktene er det lagt spesiell vekt på brukervennlighet, og hettene har slette flater som er enkle å rengjøre. Fettfiltrene i metall er også enkle å rengjøre. Hettenes belysning består av vedlikeholdsfrie LED-lamper (4000 K).

2. Montering

Alle hetter er utstyrt med en ekstern strømtilkobling som også fungerer som hovedbryter. Vegguttaket som skal brukes for tilkobling av kjøkkenhetten skal være plassert på et lett tilgjengelig sted.

Se detaljerte monteringsinstruksjoner i installasjonsanvisningen som følger med kjøkkenhetten.

3. Igangkjøring

Hvis den generelle kjøkkenventilasjonen ikke går via kjøkkenhetten, er kjøkkenhetten klar til bruk med en gang den er montert.

Innstilling av grunnluftmengden gjøres (med spjeldet stengt) ved å åpne hullene som finnes i spjeldet. Ved levering er alle hull for grunnluftmengde lukket. Se reguleringskurven for grunnventilasjon i avsnittet "Tekniske data".

Luftmengden finnes ved å måle trykkdifferansen over reguleringsspjeldet inne i kjøkkenhetten og deretter avlese den luftstrømmen som tilsvarer reguleringsstillingen. Trykket måles i hullet ved siden av reguleringsspjeldets arm, som vist på bildet øverst til høyre. I kjøkkenhettens tilbehørspose finnes det en gummigjennomføring med hull for måling av luftmengden.

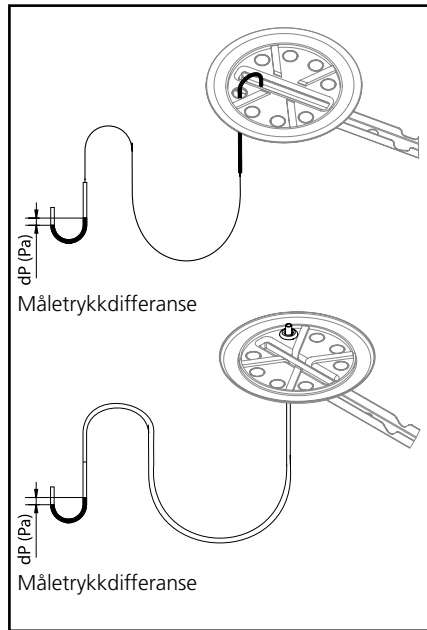

Luftmengden ved forsert ventilasjon kan stilles inn ved hjelp av ventilen i lydtemper- eller strupingsboksen. Hvis ventilen skal stilles inn, skal trykket måles i ventilen i henhold til illustrasjonen nedenfor. For å gjøre det enklere å måle, kan reguleringsspjeldet åpnes helt for hånd. Hvis målingen gjennomføres med lydtemper- eller innreguleringsdelen åpen, blir den faktiske luftmengden fra kjøkkenhetten ca. 3 l/s lavere enn den målte, når dimensjoneringen er 25 l/s.

Se reguleringskurven for forsert ventilasjon i avsnittet "Tekniske data".

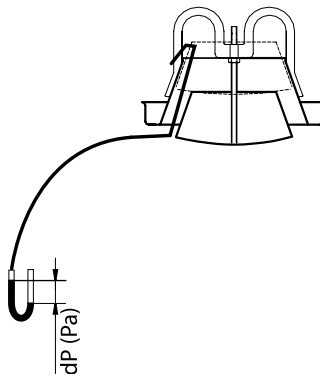

4. Bruk

På Swegon CASA kjøkkenhetter finnes det en pekeskjerm (unntatt på Tango) som brukes til å styre hettens funksjoner. Panelets signallamper dempes automatisk når hetten ikke brukes. Tango-hetten har de samme styrefunksjonene og angivelsene, men styringen skjer ved hjelp av knapper på kjøkkenhettens side.

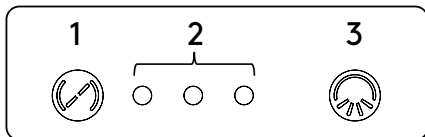

1. Styring av kjøkkenhettens spjeld. (bortsett fra Blues Free Flow og Tango Free Flow)

Du kan angi tiden spjeldet holdes åpent til 30, 60 eller 120 minutter. Hvert trykk øker åpen-tiden med ett trinn, og ved det fjerde trykket lukkes spjeldet. Hvis du trykker lenge på manøvernappen holdes spjeldet åpent i 10 timer (for å gjøre det svalt på sommeren, funksjonen skal ikke brukes i oppvarmingssesongen).

2. Angivelse av spjeldåpning. (Unntatt Blues Free Flow og Tango Free Flow)

Antall signallamper angir valget for hvor lenge spjeldet holdes åpent. Spjeldet er lukket hvis ingen lamper lyser.

1 lampe = 30 minutter

2 lamper = 60 minutter

3 lamper = 120 minutter

lampe 1 + lampe 3 = 10 timer

3. Styring av kjøkkenhettens belysning.

Hettens belysning tennes og slukkes med en knapp. Fabrikkinnstillingen for belysningens effekt er 75 %.

Belysningens effekt kan reguleres ved å trykke lenge på knappen, slik at lysstyrken endres. Hvis du trykker på knappen igjen, endres lysstyrken den andre veien. Når lysstyrken er passe, vent et øyeblikk uten å røre knappen, inntil lyset blinker for å indikere at innstillingen er lagret.

5. Service og vedlikehold

Sørg for at kjøkkenhetten og fettfilteret rengjøres regelmessig. Ellers reduseres osoppfangsevnen betydelig, og oppsamlet fett kan utgjøre en brannrisiko.

Overflater

Rengjør kjøkkenhettens overflater med en fuktig klut og et mildt oppvaskmiddel. Ikke bruk pusse- eller løsemidler til rengjøringen.

Fettfilter

Ved normal bruk skal fettfilteret eller fettfiltrene rengjøres omtrent to ganger per måned. Filteret rengjøres ved å vaske det for hånd i varmt vann. Hvis et fettfilter vaskes i oppvaskmaskin, kan det føre til at fargen på filterets overflate endres.

Avtrekkventil

(unntatt Blues Free Flow, tango 70 og Tango Free Flow)

Avtrekkventilen inni lyddemper- eller strupingsboksen skal rengjøres hvert 10. år i forbindelse med feiing, eller oftere ved behov.

Swegon anbefaler at man kontrollerer ventilen en gang i året og rengjør den ved behov. I hvor stor grad ventilen skitnes til, avhenger av måten man lager mat på og hvor ofte.

Den beste måten å komme til avtrekkventilen på er ved å åpne lyddemper- eller strupingsboksen ifølge illustrasjonene til høyre. På Samba-hetten kommer man til ventilen fra hettens underside ved å fjerne fettfilteret.

Tango 70 Central-hettene har som standard en reguleringsenhet CHA for forseringsluftmengde som installeres i kanalen.

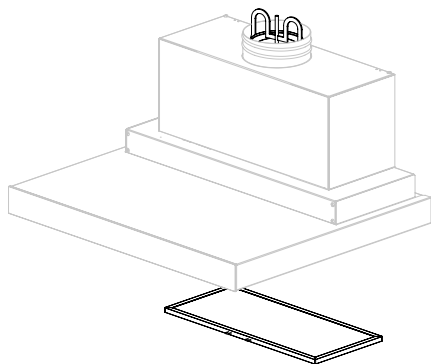
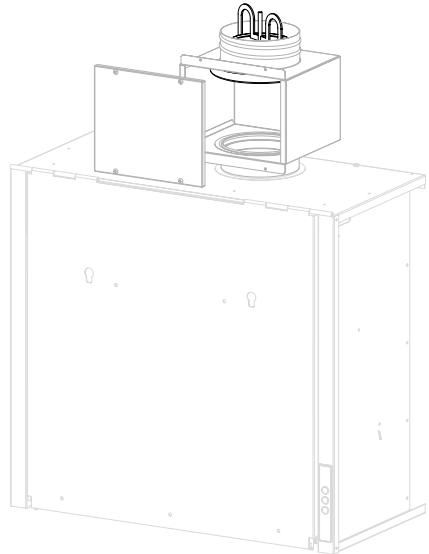
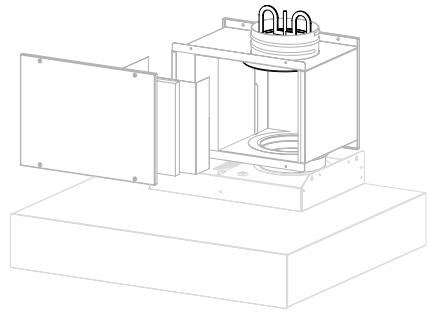

6. Tilbehør

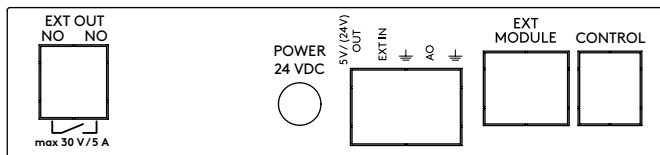

6.1 Eksterne styrefunksjoner

Følgende styrefunksjoner kan kobles til aggregatet:

- **Ext out**: Signal for spjeldstilling. (max 30 V, 5 A)
- **5 V / (24 V) out**: 5 V spenningsutgang, maks. 200 mA. (Safera)
- **Ext in**: Styring av hettens spjeld og belysning. (Safera)
- **AO**: Brukes ikke.
- **Ext module**: Brukes ikke.
- **Control**: Brukes ikke.

6.2 Safera sikkerhetsteknikk

Tilbehøret Safera komfyrvakt kan enkelt kobles til kjøkkenhettene – strømtilførsel kommer fra hetten.

Safera komfyrvakt styrer hettens spjeld til åpen stilling og slår på belysningen når kjøkkenheten kobles inn. Systemet er adaptivt, hvilket innebærer at forsinkelser kan oppstå de første gangene systemet brukes. Hettens spjeld lukkes og belysningen slås av med en kort tidsforsinkelse for etterlufting etter avsluttet bruk. Etterluftingen styres automatisk og varer fra noen minutter til maksimalt 45 minutter.

Til komfyrheten Blues er det også mulig å skaffe en slukkeenhet som er utstyrt med integrert Safera Siro komfyrvakt.

Kjøkkenhetter som er utstyrt med sikkerhetsteknikk fra Safera, leveres med Saferas bruksanvisning.

Safera-garanti

Safera-produktene er dekket av Saferas produktgaranti. I henhold til garantivilkårene er Saferas garanti for material- og produksjonsfeil begrenset til reparasjon eller bytte av det feilaktige produktet, med mindre gjeldende lovverk krever noe annet. Safera gir ingen andre garantier, f.eks. garantier for produktets egnethet for et generelt eller spesielt formål.

Produktene reduserer eller fjerner ikke sluttbrukerens ansvar for å følge gjeldende lover og regler og heller ikke ansvaret for å handle bevisst for å unngå skader på personer og eiendeler. Sluttbrukeren er selv ansvarlig for å ha en gyldig person- og eiendomsforsikring. I den grad stedlige lover tillater en slik begrensning, er ikke Safera ansvarlig for personskader eller materielle eller økonomiske skader som forårsakes av produktenes feilaktige eller manglende funksjon.

6.3 Free Flow-hetter og avtrekksluftventil

På Free Flow-hettens gjengede krage kan det monteres en Ø125 mm avtrekksluftventil (3202) (kjøpes separat).

6.4 Ext out-relé for 230 V (CHR)

Basert på spjeldets innstillingssignal kan man med et eksternt relé styre eksterne apparater for 230 V. Tilkoblingsanvisning leveres sammen med tilbehøret.

6.5 Reguleringsenhet for luftmengde (CHA)

Reguleringsenhet for forseringsluftmengde, for installasjon i kjøkkenhettens kanaltilkobling.

6.6 Strupingsboks (CSB)

Strupingsboks for installasjon i kanaltilkoblingen oppå kjøkkenheten (inneholder en KSO-ventil).

6.7 Balanseringsenhet for kjøkkenheten (CHB)

Med en balanseringsenhet for kjøkkenheten er det mulig, via terminalen, å balansere det undertrykket som Central-kjøkkenheten skaper i boligen ved forsering og generell ventilasjon (grunnluftmengde).

7. Tekniske data

7.1 Reguleringskurver

7.1.1 Grunnventilasjon

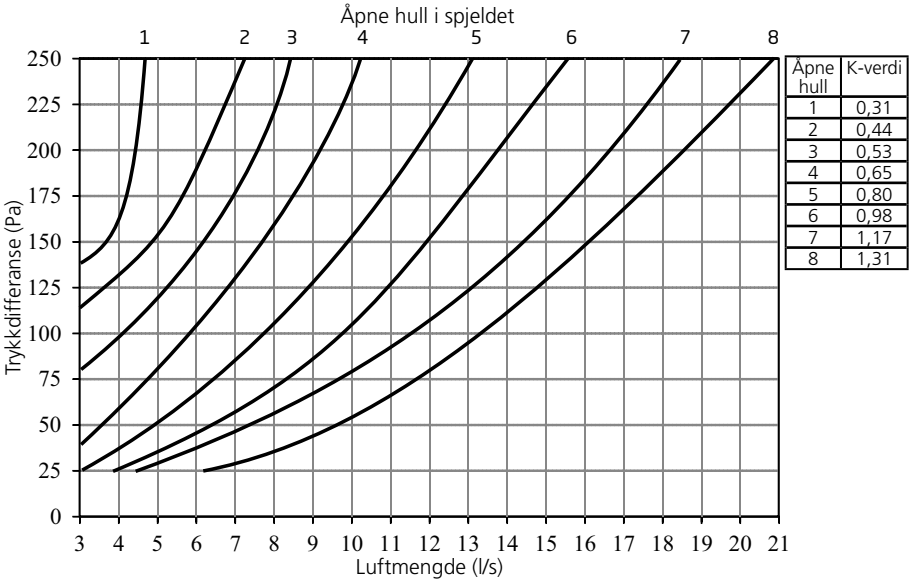

7.1.2 Forsert ventilasjon, KSO-125

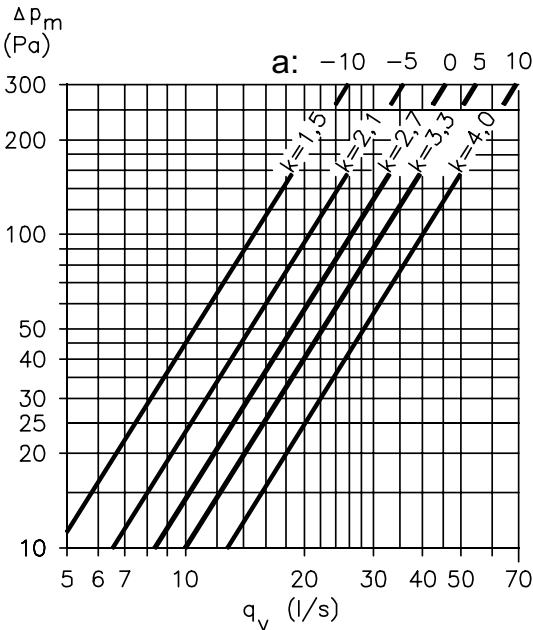

Installasjonskurvene for **CHA**-reguleringsenhet for luftmengde finnes i produktets monteringsanvisning.

7.2 Osoppfangingsevne

Blues

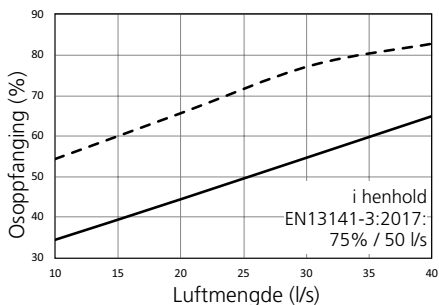

Salsa

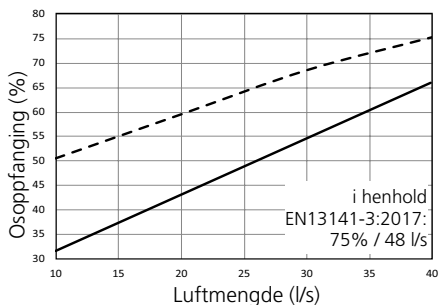

Tango

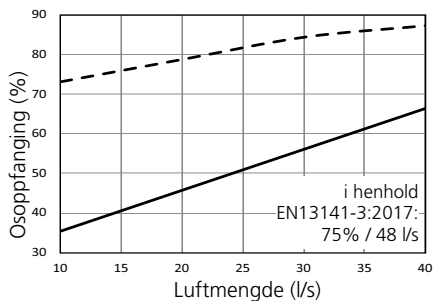

Tango 70

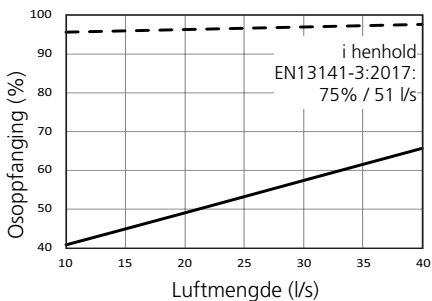

Samba

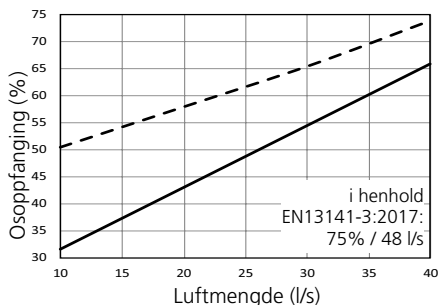

Kjøkkenhettene testes i henhold til standarden IEC 61591:2005 (---) (Tango 70 tested med 30 mm omslagliste) og EN13141-3:2017 (—). Målingene er utført i en avstand på 60 cm fra komfyren.

7.3 Akustikkdata

Blues | Samba

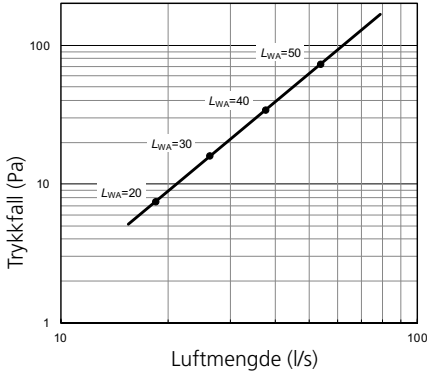

Salsa

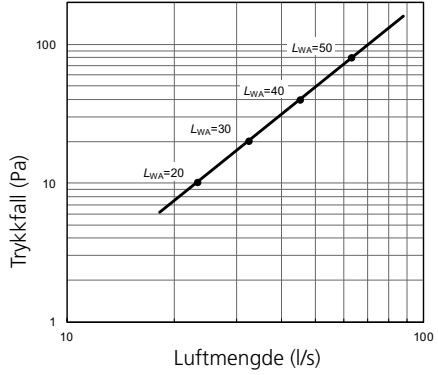

Tango

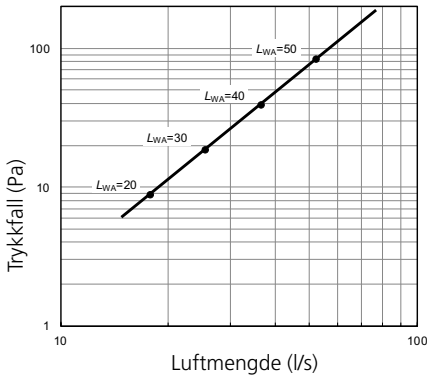

Tango 70 + CHA

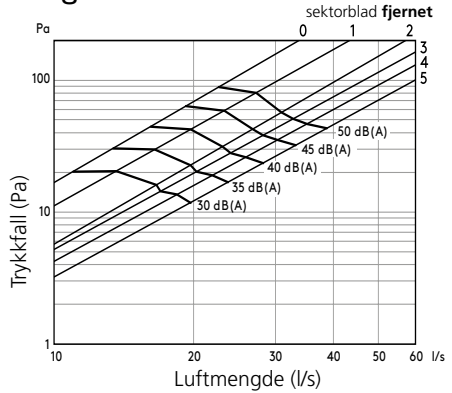

Kjøkkenhettene testes i henhold til standarden ISO 5135.

7.4 Lyddemping (Blues, Salsa og Samba)

NO

Ventilens demping (dB), f (Hz)

| 63 Hz | 125 Hz | 250 Hz | 500 Hz | 1000 Hz | 2000 Hz | 4000 Hz | 8000 Hz |
|-------|--------|--------|--------|---------|---------|---------|---------|
| 21 | 16 | 12 | 11 | 11 | 13 | 6 | 6 |

Isoleringsevne mot luftbåren lyd mellom rom

SFS-EN-ISO 10140-2:2010, SFS-EN-ISO 717-1:2012, Finlands byggeforskriftssamling C1

Isoleringstall for luftkanaler mellom rom

Swegon CASA Central

$D_{n,e,w}$ 65 dB

TTL AR12-2014-246229

7.5 Tilkoblinger

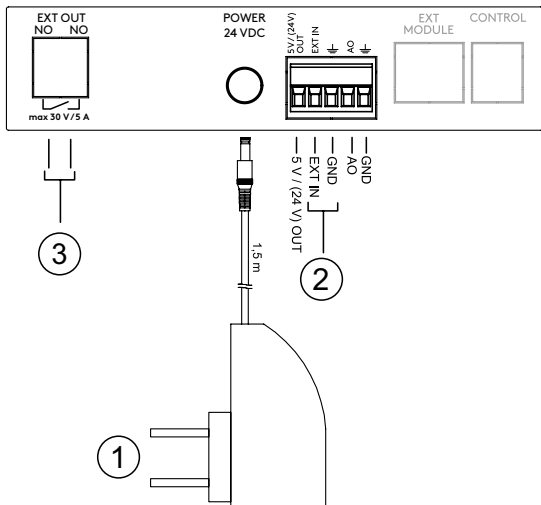

1. Effektkilde 24 V
2. Ext in: styring av spjeld og belysning (med potensialfritt kontaktsignal)*
3. Ext out: signal for spjeldstilling (normalt åpen)*

*) Konnektor i tilbehørsposen.

7.6 Interne tilkoblinger

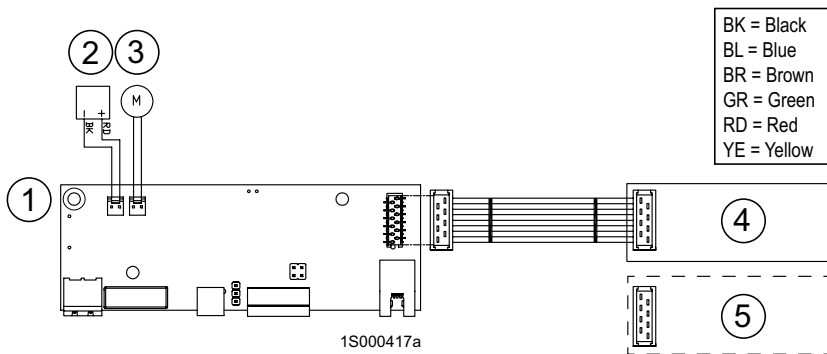

1. Styrekort
2. LED-belysning (4000 K)
3. Spjeldmotor

4. Kontrollpanel med pekeskjermelektronikk
5. Kontrollpanel med knapper (Tango)

7.7 Tilkoblingseffekter

| | Blues, Samba, Salsa, Tango | Hette + komfyrvakt Safera Safety |
|-------------------|----------------------------|----------------------------------|
| Effektkilde | 24 V, 12 W, 0,5 A | 24 V, 20 W, 0,83 A |
| Belysningseffekt: | 8 W | 8 W |
| Totaleffekt | 12 W | 20 W |



Important information

This document is intended for everyone involved in the installation work or use of a Swegon CASA cooker hood. Read this Instructions for Use before you use the cooker hood. Save the Instructions for Use for future use. If you mislay the Instruction for Use, you can download a new copy from our website.

The cooker hood is not designed to be used by children (below 8 years old) or by persons whose senses, physical or mental capacity or a lack of knowledge and experience limits safe use of the cooker hood. Such persons may use the cooker hood if supervised by a person who is responsible for their safety, or according to the instructions.

General ventilation in the kitchen

The general ventilation in the kitchen must not be routed via the cooker hood if the hood's duct is connected to the ventilation unit's separate extract air duct. The ventilation unit's separate extract air duct runs past the heat exchanger and the use of this duct will have an effect on the annual efficiency of the ventilation unit.

Commissioning

Installation, adjustment and commissioning must be carried out in accordance with local directives. The entire ventilation of the residence must be taken into consideration when adjusting the cooker hood's air flow.

The cooker hood must only be connected to a chimney that conforms to the regulations. In high-rise blocks the permission of the property company is always required.

Safety clearance

The relative spacing between the cooker hood and the hob level should be at least: 400 mm (recommendation 500 mm, electric cooker) 650 mm (gas hob).

Follow separate instructions from the local authorities or the cooker manufacturer. Always consult your local fire consultant prior to installation if the relative space is smaller than 500 mm between the cooker hood and the hob.

Replacement air

Ensure sufficient replacement air is taken into the room.

This applies especially if a fireplace is used as well as a cooker hood.

Service measures

The service measures that the user can carry out are limited to cleaning the surfaces of the appliance and the grease filter.

Never flambé under the cooker hood!

EC Declaration of Conformity

<https://serviceportal.swegon.com/fi/docs/docH>



Contents

| | |
|--|----|
| Important information | 32 |
| 1. General | 34 |
| 2. Installation | 34 |
| 3. Commissioning | 34 |
| 4. Use | 35 |
| 5. Service and maintenance | 35 |
| 6. Accessories | 37 |
| 6.1 External control functions | 37 |
| 6.2 Safera safety technology | 37 |
| 6.3 Free Flow hoods and extract air valve | 37 |
| 6.4 Ext out-relay for 230 V | 37 |
| 6.5 Regulator unit for airflow | 37 |
| 6.6 Throttling box | 37 |
| 6.7 Balancing unit for cooker hood | 37 |
| 7. Technical data | 38 |
| 7.1 Control curves | 38 |
| 7.1.1 Basic ventilation | 38 |
| 7.1.2 Boosted ventilation | 38 |
| 7.2 Capacity for capturing cooking odours | 39 |
| 7.3 Acoustic data | 40 |
| 7.4 Sound attenuation (Blues, Salsa and Samba) | 40 |
| 7.5 Connections | 41 |
| 7.6 Internal connections | 41 |
| 7.7 Outputs of the components | 41 |

1. General

The cooker hood has a central role in the home ventilation system. It is important that the cooker hood removes cooking odours efficiently and quietly.

Thanks to an elegant and distinct design, all Swegon CASA cooker hoods blend in as part of the furnishings in a modern kitchen. Particular attention has been directed during the design phase to user comfort and the hoods feature smooth, easy-to-clean surfaces. The metal grease filters are also easy-to-clean. The cooker hood's lighting consists of maintenance-free LED lamps (4000 K).

2. Installation

All cooker hoods are equipped with an external power source, that also serves as a main power switch. The wall socket, intended for the connection of the cooker hood, must be installed so it is easily accessible.

See the detailed instructions in the separate installation instructions enclosed with the cooker hood.

3. Commissioning

The cooker hood is ready for use immediately after you have installed it, provided that the cooker hood is not used for general ventilation.

The basic air flow setting is made (damper closed) by opening the existing hole in the damper. On delivery, all the holes for basic air flow are sealed. See the control curve for basic ventilation in the "Technical data" section.

The air flow is obtained by measuring the pressure differential across the control damper inside the cooker hood and then reading the air flow that corresponds to the control position. Measure the pressure in the hole next to the control damper arm as shown in the diagram to the right. There is a rubber bushing with a hole to read the air flow in the cooker hood's accessory bag.

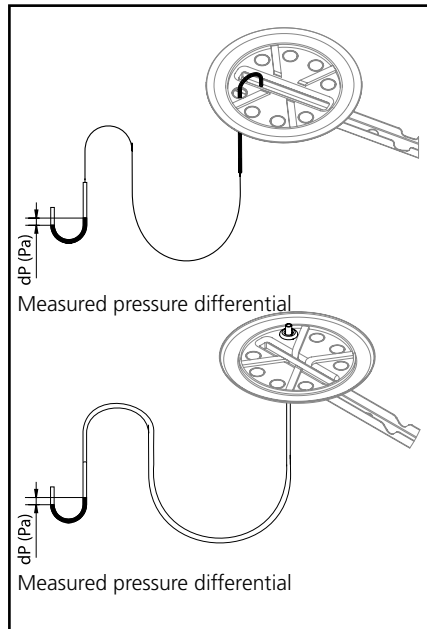

The air flow for boosted ventilation can be adjusted by means of the valve in the sound attenuator or throttling box. If the valve is to be adjusted, you must measure the pressure in the valve as illustrated below. The control damper can be opened fully by hand in order to facilitate the measurement. If the measurement is performed with the sound attenuator or commissioning section open, the true air flow from the cooker hood will be about 3 l/s lower than the measured value, when sizing is 25 l/s.

See the control curve for boosted ventilation in the "Technical data" section.

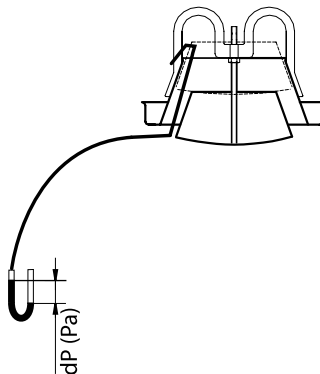

4. Use

Swegon CASA cooker hoods feature a touch panel (except on Tango), from where you can control the functions on the cooker hood. The signal lamps on the panel are dimmed automatically when the hood is not in use. The Tango hood offers the same control functions and indications, but it is operated by buttons located on the side of the hood.

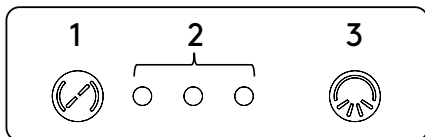

1. Hood damper control (with exception of the Blues Free Flow and Tango Free Flow)

The continuously open period for the cooker hood's damper is selectable in three settings: 30, 60 or 120 minutes. Each press of the button increases the damper-open time one step and the fourth press of the button closes the damper. Long press the control button to keep the damper open for 10 hours (to cool during the summer, the function should not be used during the heating season).

2. Damper opening indication (except the Blues Free Flow and Tango Free Flow)

The number of signal lamps lit indicates the continuous open period selected for the damper. The damper is closed if no lamp is lit.

1 lamp = 30 minutes

2 lamps = 60 minutes

3 lamps = 120 minutes

lamp 1 + lamp 3 = 10 h

3. Control of the cooker hood lighting.

The hood's lighting is switched on and off with a button. The factory default of the lighting output is 75 %.

The lighting output can be regulated with a long press on the button, the brightness then changes. Pressing the button again changes the brightness in the other direction. When the brightness is at the right level, wait a moment without pressing the button until the light flashes to indicate the setting has been saved.

5. Service and maintenance

Make sure that the cooker hood and grease filter are cleaned regularly. Otherwise the capacity for capturing cooking odours reduces significantly and the collected grease can represent a fire risk.

Surfaces

Clean the surfaces of the cooker hood with a damp cloth and mild washing-up liquid. Do not use polish or solvents when cleaning.

Grease filter

Under normal conditions the grease filter should be cleaned about twice per month. Clean the filter through washing by hand in warm water. If a grease filter is cleaned in a dishwasher this may cause the colour on the surface of the filter to change.

Extract air valve

(except the Blues Free Flow, tango 70 and Tango Free Flow)

The extract air valve located inside the sound attenuator box or throttling box should be cleaned every 10th year in connection with chimney sweeping, or more often if required.

Swegon recommends that you check the valve once a year and clean it when necessary. How the valve becomes fouled depends on how food is prepared and how often.

The best way to access the valve is to open the sound attenuator or throttling box as shown in the diagrams to the right. On the Samba hood you access the valve from the underside of the hood, by removing the grease filter.

Tango 70 Central hoods as standard have a CHA regulator unit for boosted airflow, which is installed in the duct.

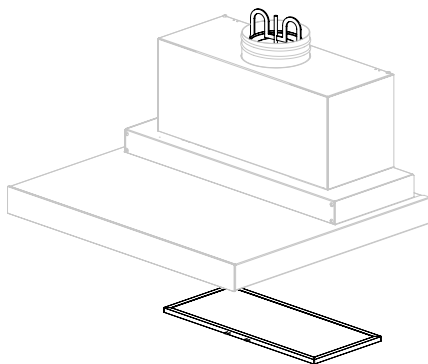
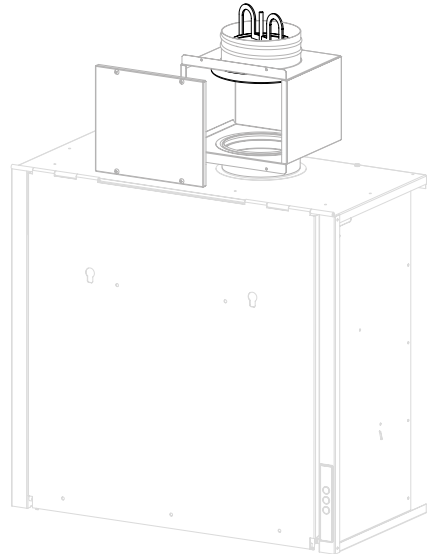
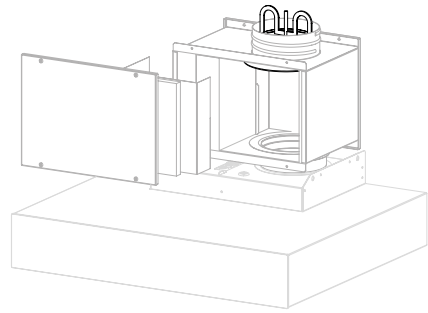

6. Accessories

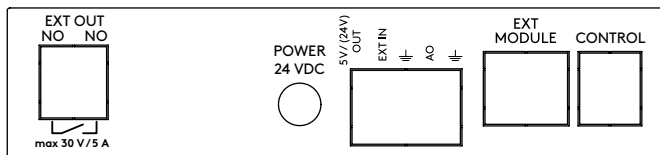

6.1 External control functions

The following control functions can be connected to the unit:

- **Ext out:** Damper position signal. (max 30 V, 5 A)
- **5 V / (24 V) out:** 5 V voltage output, max. 200 mA. (Safera)
- **Ext in:** Control of the hood's damper and lighting. (Safera)
- **AO:** Not used.
- **Ext module:** Not used.
- **Control:** Not used.

6.2 Safera safety technology

The Safera cooker guard accessory can easily be connected to cooker hoods – the power supply comes from the hood.

When the cooker hood is connected, Safera stove guard opens the cooker hood's damper and switches on the lighting. The system is adaptive, which means that delays may occur during the first few times of use. The hood's damper closes and the lighting is switched off with a brief delay for airing after use. The airing time is controlled automatically and lasts from a few minutes to a maximum of 45 minutes.

The Blues cooker hood can also be fitted with a fire extinguishing unit equipped with an integrated Safera Siro cooker guard.

Safera's user guide is supplied with cooker hoods equipped with Safera safety technology.

Safera warranty

Safera products are covered by Safera's product warranty. According to the terms of the warranty, Safera's warranty for material and manufacturing faults is limited to the repair or replacement of the defective product, unless compulsory legislation states otherwise. Safera makes no other warranty, such as a guarantee of the product's suitability for any general or specific application.

The products do not lessen or eliminate the end user's responsibility to comply with applicable statutory regulations, nor responsibility for thoughtful use to prevent damage to property or personal injury. The end user is responsible to keep personal injury and property damage insurance valid. Safera is not responsible for any personal injury or property damage or economic damage caused by a malfunction or product failure, if compulsory legislation permits such a restriction.

6.3 Free Flow hoods and extract air valve

A Ø125 mm extract air valve (3202) can be mounted on the Free Flow hoods' threaded collar (sold separately).

6.4 Ext out-relay for 230 V (CHR)

Based on the damper's position signal, it's possible using an external relay, to control external devices for 230 V. Connection instructions are supplied together with the accessory.

6.5 Regulator unit for airflow (CHA)

Regulator unit for boosted airflow, for installation in the cooker hood duct connection.

6.6 Throttling box (CSB)

Throttling box for installation in the duct connection on top of the cooker hood (includes a KSO valve).

6.7 Balancing unit for cooker hood

(CHB)

With a balancing unit for the cooker hood it is possible, via the terminal, to balance the negative pressure that the Central cooker hood through boosting and general ventilation (basic airflow) creates in the residence.

7. Technical data

7.1 Control curves

7.1.1 Basic ventilation

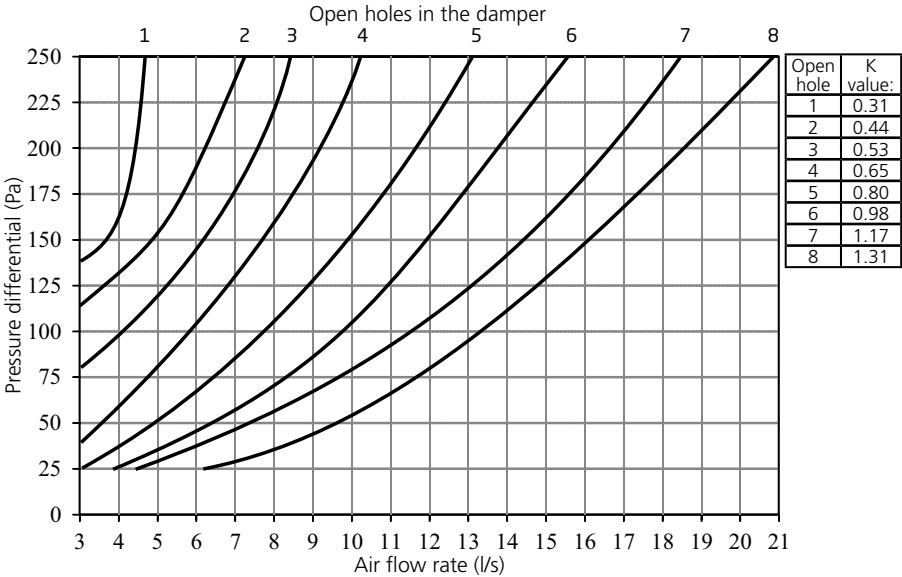

7.1.2 Boosted ventilation, KSO-125

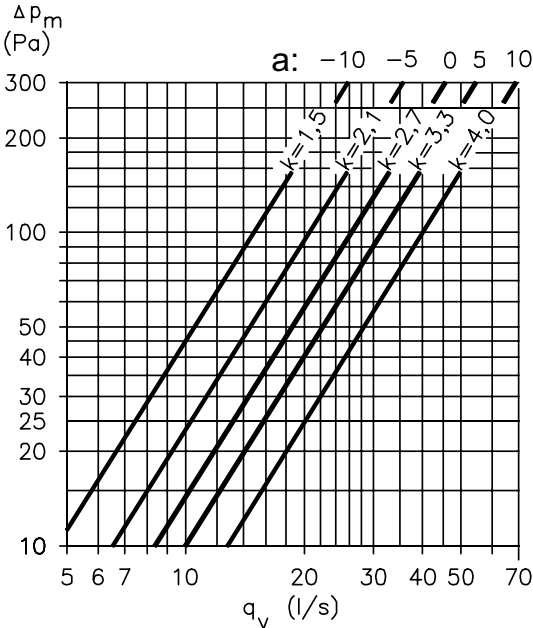

The installation curves for the **CHA** regulator unit for airflow can be found in the product's installation instructions.

7.2 Capacity for capturing cooking odours

Blues

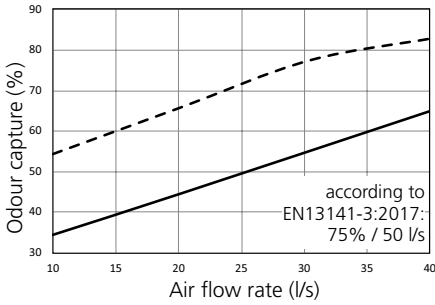

Salsa

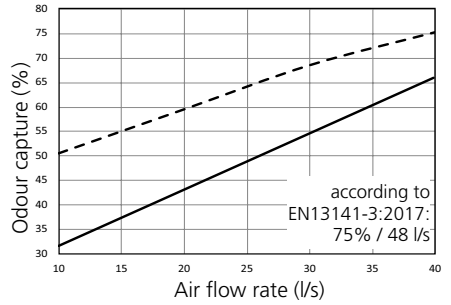

Tango

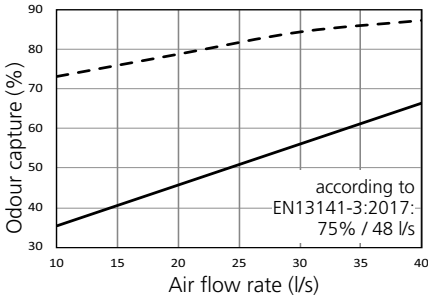

Tango 70

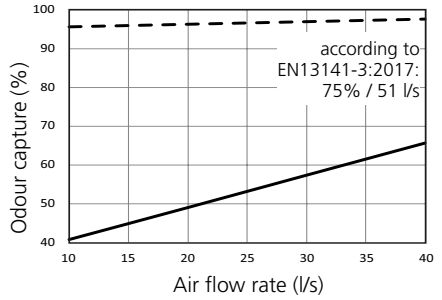

Samba

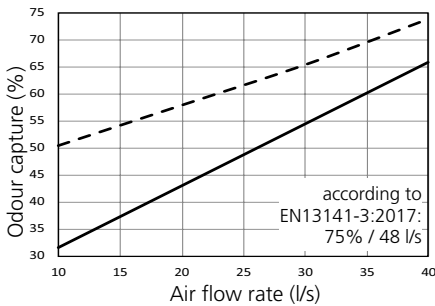

7.3 Acoustic data

Blues | Samba

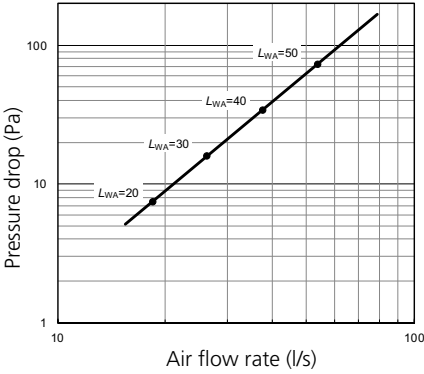

Salsa

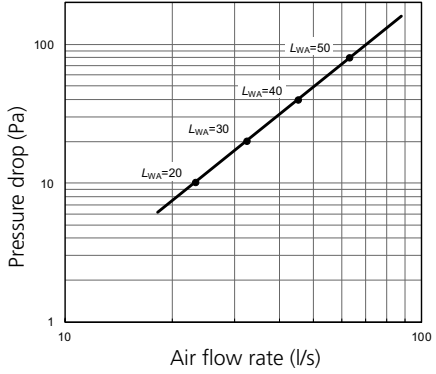

Tango

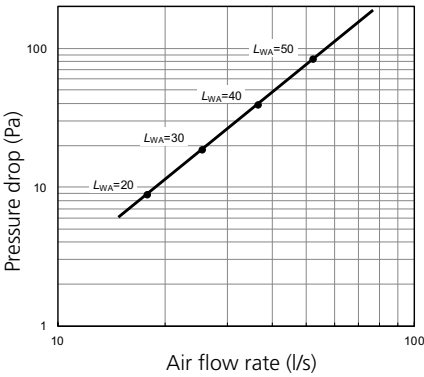

Tango 70 + CHA

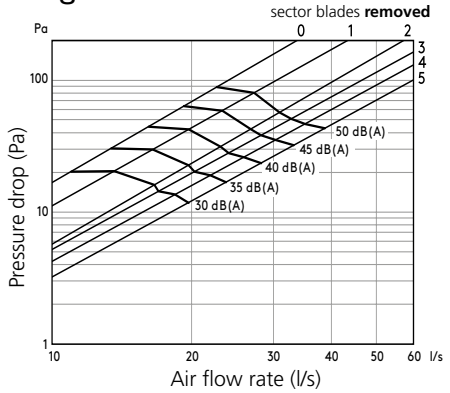

The cooker hoods are tested to ISO 5135 Standards.

7.4 Sound attenuation (Blues, Salsa and Samba)

| Valve attenuation (dB), f (Hz) | | | | | | | |
|--------------------------------|--------|--------|--------|---------|---------|---------|---------|
| 63 Hz | 125 Hz | 250 Hz | 500 Hz | 1000 Hz | 2000 Hz | 4000 Hz | 8000 Hz |
| 21 | 16 | 12 | 11 | 11 | 13 | 6 | 6 |

EN

Ability to isolate airborne sound between rooms

SFS-EN-ISO 10140-2:2010, SFS-EN-ISO 717-1:2012, National Building Code of Finland, Section C1

Insulation data for air ducts between rooms

Swegon CASA Central

$D_{n,e,w}$ 65 dB

TTL AR12-2014-246229

7.5 Connections

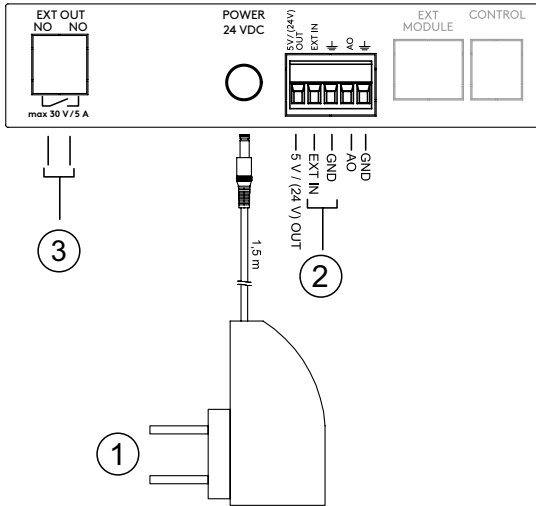

1. Power source 24 V, 12 W, 0.5 A
2. Ext in: control of damper and lighting (with potential-free contact signal)*
3. Ext out: damper position signal (normally-open)*

*) Connector in accessory bag.

7.6 Internal connections

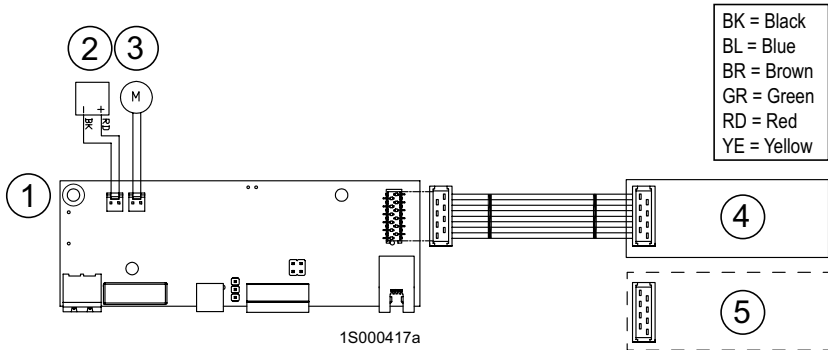

1. Control card
2. LED lighting (4000 K)
3. Damper motor

4. Control panel with touch electronics
5. Control panel with buttons (Tango)

7.7 Outputs of the components

| | Blues, Samba, Salsa, Tango | Hood + Safera Safety stove guard |
|-----------------|----------------------------|----------------------------------|
| Power source | 24 V, 12 W, 0,5 A | 24 V, 20 W, 0,83 A |
| Lighting effect | 8 W | 8 W |
| Total output | 12 W | 20 W |



Sveggon

Home Solutions